

宁德市2026届高中毕业班质量检测

语文试题

(本卷满分150分, 考试时间150分钟)

一、阅读(72分)

(一) 阅读I(本题共5小题, 19分)

材料一:

①屋顶本是建筑上最实际必需的部分, 中国则自古, 不殚繁难的, 使之尽善尽美, 使切合于实际需求之外, 又特具一种美术风格。屋顶最初即不止为屋之顶, 因而水和日光的切要实题, 早就扩张出檐的部分。使檐突出并非难事, 但是檐深则低, 低则阻碍光线, 且雨水顺势急流, 檐下溅水问题因之发生。为解决这个问题, 我们发明飞檐, 用双层瓦椽, 使檐沿稍翻上去, 微成曲线。又因美观关系, 使屋角之檐加甚其仰翻曲度。这种前边成曲线、四角翘起的“飞檐” 在结构上有极自然又合理的布置, 几乎可以说它便是结构法所促成的。

②如何是结构法所促成的呢? 简单说: 例如“庑殿”式的屋瓦, 共有四坡五脊。正脊寻常称房脊, 它的骨架是脊桁。那四根斜脊, 称“垂脊” 它们的骨架是从脊桁斜角, 下伸至檐桁上的部分, 称由椽及角梁。桁上所钉并排的椽子虽像全是平行的, 但因偏左右的几根又要同这“角梁平行” 所以椽的部位, 乃由真平行而渐斜, 像锯齿的开展。

③角梁是方的, 椽为圆径(有双层时上层便是方的, 角梁双层时则仍全是方的) 角梁的木材大小几乎倍于椽子, 到椽与角梁并排时, 两个的高下不同, 以致不能在它们上面铺钉平板, 故此必须将椽依次地抬高, 令其上皮同角梁上皮平, 在抬高的几根椽子底下填补一片三角形的木板, 称“枕头木” 如图1。

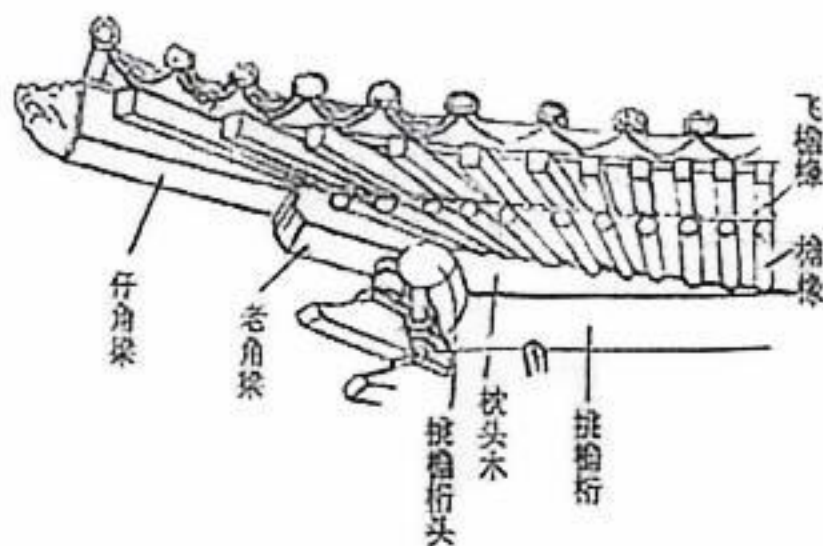

(图1)

④这个曲线在结构上几乎不可信的简单和自然, 而同时在美观方面不知增加多少神韵。飞檐的美, 绝用不着考据家来指点的, 不过注意那过当和极端的倾向常将本来自然合理的结构变成取巧与复杂。这过当的倾向, 外表上自然也呈现出脆弱、虚张的弱点, 不为审美者所取, 但一般人常以为愈巧愈繁必是愈美, 无形中多鼓励这种倾向。南方手艺灵活的地方, 过甚的飞檐便是这种证例。外观上虽是浪漫的姿态, 容易引诱赞美, 但到

底不及北方的庄重恰当，合于审美的最单纯条件。

⑤屋顶曲线不止限于挑檐，即瓦坡的全部也不是一片直坡倾斜下来，屋顶坡的斜度是越往上越增加，如图2。

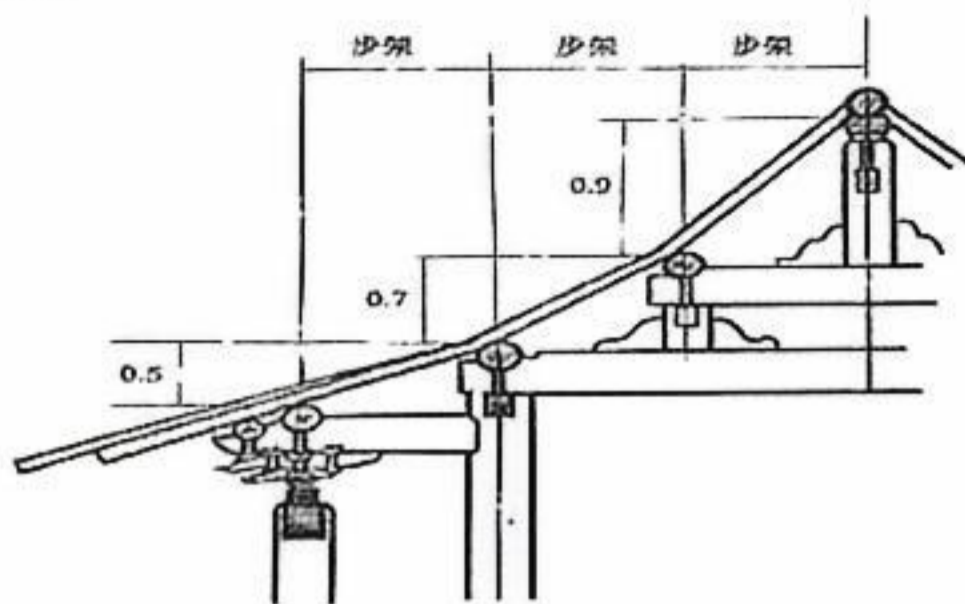

(图2)

⑥这斜度之由来是依着梁架叠层的加高，这制度称作“举架法”。这举架的原则极其明显，举架的定例也极其简单，只是叠次将梁架上的瓜柱增高，尤其是要脊瓜柱特别高。

⑦使檐沿作仰翻曲度的方法，在增加第二层檐椽，这层檐椽甚短，只驮在头檐椽上面，再出挑一节。这样则檐的出挑虽加远，而不低下阻蔽光线。

⑧在《周礼》里发现有“上欲尊而宇欲卑，上尊而宇卑，则吐水，疾而雷远”之句。这句可谓明晰地写出实用方面之功效。

⑨既讲到屋顶，我们当然还是注意到屋瓦上的种种装饰物。上面已说过，雕饰必是设施于结构部分才有价值，那么我们屋瓦上的脊瓦吻兽又是如何？

⑩脊瓦可以说是两坡相联处的脊缝上一种镶边的办法，当然也有过当复杂的，但是诚实地来装饰一个结构部分，而不肯勉强地来掩饰一个结构枢纽或关节，是中国建筑最长之处。

⑪瓦上的脊吻和走兽，无疑的，本来也是结构上的部分。现时的龙头形“正吻”（古称“鸱尾”）最初必是总管“扶脊木”和脊榫等部分的一块木质关键。这木质关键凸出脊上，略作鸟形，后来略加点缀竟然刻成鸱鸟之尾，也是很自然的变化。其所以为鸱尾者还带有一点象征意义，因有传说鸱鸟能吐水，拿它放在瓦脊上可制火灾。

⑫走兽最初必为一种大木钉，通过垂脊之瓦，至“由戗”及“角梁”上，以防止斜脊上面瓦片的溜下，唐时已变成两座“宝珠”。在今之“戗兽”及“仙人”地位上。后代鸱尾变成“龙吻”，宝珠变成“戗兽”及“仙人”，尚加增“戗兽”“仙人”之间一列“走兽”，也不过是雕饰上变化而已。

⑬并且垂脊上戗兽较大，结束“由戗”一段，底下一列走兽装饰在角梁上面，显著基本结构上的节段，亦甚自然合理。

⑭南方屋瓦上多加增极复杂的花样，完全脱离结构上任务，纯粹地显示技巧，甚属无聊，不足称扬。

（节选自林徽因《论中国建筑之几个特征》 有删改）

材料二：

当中国的构筑系统演进和成熟后，像欧洲古典建筑柱式那样的规则产生出来，它们控制建筑物各部分的比例。在纪念性的建筑上，建筑规范由于采用斗拱而得到丰富。斗拱由一系列置于柱顶的托木组成，在内边它承托木梁，在外部它支承屋檐。一攒斗拱中包括几层横向伸出的臂，叫“椽”梯形的垫木叫“斗”斗拱本是结构中有功能作用的部件，它承托木梁又使屋檐伸出得远一些。在演进过程中，斗拱有多种多样的形式和比例。早期的斗拱形式简单，在房屋尺寸中占的比例较大；后来斗拱变得小而复杂，因此，斗拱可作为房屋建造时代的方便的指示物。

（节选自梁思成《中国的艺术与建筑》）

【注】《中国的艺术与建筑》一文为1946年梁思成赴美讲学时，应美国大百科全书的写相关知识条目而作，因为是用英文撰写，故未在国内发表，直至2001年才首次在《梁思成全集》中与读者见面。

1. 下列对材料相关内容的理解和分析，正确的一项是（3分）

- A. 中国建筑发明飞檐，是为了解决檐深则低会阻碍光线并造成雨水急流溅水的问题，更是出于美观因素的考虑。
- B. 瓦上的走兽最初是实用的大木钉，至唐代演变为两座“宝珠”，其在装饰地位上要高于“餮兽”和“仙人”
- C. 材料二认为，中国建筑的斗拱有多种多样的形式和比例，比欧洲古典建筑的柱式功能更加丰富、成熟。
- D. 如果一座古建筑的斗拱形式繁复且体量较小，那么依据材料二的观点，可以判定这座建筑的建造年代相对较晚。

2. 根据材料内容，下列说法不正确的一项是（3分）

- A. 材料一在论述飞檐的成因时，先指出问题，再以庑殿顶为例分析结构，最后得出结论，体现了论证的严密性与条理性。
- B. 材料一用“如何是结构法所促成的呢？”“那么我们屋瓦上的脊瓦吻兽又是如何？”等设问句，激发读者阅读兴趣，引出知识的深入解说。
- C. 材料二作为百科全书条目，语言力求客观准确，如“斗拱由一系列置于柱顶的托木组成”一句，运用作诠释的方法揭示概念内涵。
- D. 两则材料均采用了对比论证的方法，材料一将南方飞檐与北方飞檐对比，材料二将中国斗拱与欧洲柱式对比，以突出各自观点。

3. 请根据材料一原文内容与插图的相关信息，在下面文段的横线处补写出恰当的词句，每处不超过6个字。（3分）

某仿古建筑采用庑殿顶形式，设计图纸要求屋面曲线符合“举架法”原理。施工时，工匠需依着梁架逐级叠层增高，使屋面坡度呈现甲的变化趋势。在檐口处理上，由于角梁高度明显大于椽子，为使椽上皮同角梁上皮平，需在椽下增设乙（详见图1）此外，图2中梁架上方的短柱称为丙，其高度逐级增加，以实现屋顶曲线的变化。

甲 _____ 乙 _____ 丙 _____

4. 下列自然段是从材料一原文中抽出的，应该回置于原文哪个位置——是⑥与⑦段之间，还是⑦与⑧段之间？请予以判断并简述理由。（4分）

总的说起来，历来被视为极怪异神秘之屋顶曲线，并没有什么超出结构原则和不自然造作之处，同时在美观实用方面均是非常的成功。这屋顶坡的全部曲线，上部巍然高举，檐部如翼轻展，使本来极无趣、极笨拙的屋顶部，一跃而成为整个建筑的美丽冠冕。

5. 某旅游景点计划建造一座仿古亭，设计图纸中采用了过于夸张的“飞檐翘角”。假设你是一位建筑专家，当地文旅部门征求你的意见，请结合材料一的观点，向文旅部门阐述你对这一设计方案的看法，并提出合理的修改建议。（6分）

（二）阅读Ⅱ（本题共4小题，16分）

阅读下面的文字，完成第6-9小题。

地球的红飘带^①（节选）

魏巍

今天是草地行军的第五天，走出不到二十里路，掉队的愈来愈多。

下午，铁锤他们正向前行进时，望见三个人在地上拖着一个木架，木架上躺着一个病号。那个病号盖着一床薄薄的灰毯子，双目紧闭，显然处于昏迷状态。前面三个人用绑带系在木架上拖着，走几步停一停，十分吃力。他们见后面来了人，显得很高兴，其中一个瘦高挑说：“同志，快帮帮忙吧，我们拉不动了！”铁锤快步赶上去说：“你们是哪个单位的？”

“我们是军团炮兵营的。”那个瘦高挑停下脚步答道，“我们拉的是位神枪手呀！过乌江的时候，江边上有两个炮楼，叫他一炮一个都摧毁了，《红星报》上登过的，那就是他！……”

铁锤马上决定加三个人上去，拖起来就轻松多了。可是，走出不远就面临着一片沼泽。

“我们背吧。”铁锤说完就弯下腰去揭那位炮手盖着的军毯。军毯揭开，他着实吃了一惊。那位炮手脸又黑又瘦，肚子却胀得像扣了一口大锅，两条腿肿得像两根柱子。炮手睁开眼睛看了看那块沼泽地，一切都明白了。当铁锤要扶他坐起来时，他摇了摇头：“你们不要抬了。”

铁锤一边扶他，一边亲切地笑着说：“我们怎么能把神枪手丢下不管呢！”

他勉强坐起来，又摆了摆手：“真的，不要抬了。你们走出草地，告诉我家里一声也就行了……”话没有说完，一时克制不住，落下了眼泪。

“同志，别说这话。出了草地，我们还等你开炮打胡宗南呢！”

铁锤说着就把炮手驮在背上。在沼泽地里行进，每一步都要踏在凸出水面的草团上，又怕把病号摔到水里，非常吃力。铁锤开始还能勉强支持，走了不远已经汗流浹背。小李见他气喘吁吁，就将他替换下来。大家轮流背负着神枪手向前缓缓移动。

直到将近黄昏时，才跨过了这片沼泽。铁锤已经筋疲力尽，就嘱咐小李说：“你带着收容队先走吧，我在后面稍微缓缓劲儿，你们一定要把神枪手拉到宿营地。”小李连声应命，赶到前面去了。

铁锤坐在路边歇了一会儿，看看天色已晚，连忙起来赶路。走出三五里路，见路边上坐着一个红军战士。走近一看，是一个十四五岁的小鬼，坐在小背包上，两只手捂着

肚子，头垂到膝盖上去了。他扳起小鬼的头，见小鬼眼睛闭着，叫了两声，小鬼勉强睁了睁眼，又合上了。铁锤去摸他的米袋，一粒粮食也没有了。铁锤晃晃自己的水壶，还有小半壶水，就让小鬼枕着自己的肘弯，灌了他几口，小鬼就睁开了眼睛。

“你是饿昏了吧？”铁锤微笑着问。

小鬼点了点头。

铁锤从背上取下自己的干粮袋，掂了掂，只剩下半茶缸子炒青稞，就倒出了一半，送到小鬼面前。

小鬼不好意思地用小手一推，说了声：“我有。”

“别哄我了，吃吧！”铁锤笑着将一把青稞麦倒在小鬼的掌心里。

小鬼用两手捧着，一小口一小口地细嚼慢咽。

小鬼将一把麦子吃完，眼瞅着就有了精神，但毕竟食物太少，仍然站不起来。铁锤自然知道，对于一个饿昏了的人，一把粮食无济于事。想把粮食全倒给他，那自己就一点也没有了。他握着米袋迟疑了一下，不禁面红耳热，觉得这种思想非常可耻。他扶了扶头上的红星军帽，“救人还是救到底吧！”想到这里，他就拉着小鬼的手，将余下的炒青稞一颗不剩地倒在小鬼的掌心里。

小鬼毕竟饿得太苦，就将那把炒青稞全都吃了，铁锤又让他喝了点水。小鬼精神大振，脸上出现了愉快的笑容。

两人起来赶路，走了几里路，铁锤觉得自己跟不上，就说：“我在路上还要收容，你快赶路去吧！”小鬼这才匆匆赶路去了。

天渐渐黑了下來。一个人在这样的荒野上夜行，不论什么人都会有一种隐隐的恐惧。也许铁锤过于慌促，一只脚踏进软软的稀泥中去了。心里一急，忙往外拔脱，不防另一只脚又陷进去了。几天来陷进泥潭者的可怕形象，纷纷来到脑际，加重了他的不安。他告诫自己，必须沉着，只有等人来救，不要再倒腾了；可是听听四外，旷野上只有尖厉的风声，什么人也没有，于是又挣扎起来。不一时，稀软的泥已经埋住了大腿。

夜色渐浓。刚才还有一点暗淡的光亮，现在什么也看不见了，不一时又下起了小雨。铁锤被恐惧震慑住了。他想，行军路上或远或近总会有掉队的人，如果听到他的声音一定会来救他。于是，他就大声喊道：“同——志！……同——志！……”

他的声音越喊越大，却没有一点回应。

“也许我今天真的完了……”他心中暗暗地想。当这个念头出现，增加了他的恐怖，他连续又挣扎了几下，已经深深地陷到了腹部……

他想，总是会有人来救他的。即使到了明天，也总是会有收容队或后续部队。为了不再陷下去，他拼命用两臂抵住地面，决心支持到天明！他向前不停地凝视着，恍惚间，他听见脚步声了，而且不是一个人，是许多人迈着齐刷刷的脚步，向他走过来了。他看见那戴着红星军帽的队伍，可爱的同志们，真的过来了，就要来到他的身边……

不知什么时候，飘来了一阵冷雨，把他打醒了。他的双手仍然死死地抵住地面。他觉得又渴又饿。他取下水壶，小心地喝了两口，觉得舒服了一些，又饿得难忍。他用力拔了几棵对草的叶子，嚼了嚼，又涩又苦。他看见对面不远处有一个死马的骨架，上面

还有不少的肉。他觉得这匹马距离自己是这样地近，只要自己稍稍爬上几步就可以够上它了……

午夜，旷野里出现了六七支火把，向这里渐渐移近，为首的正是小李。但是，铁锤的身子几乎完全陷下去了，地面上只露出_____和宽阔有力的肩膀……

“排长！”

小李发出一声撕裂心魂的叫喊，扑了过去。随着夜风，他的哭声在荒冷的旷野上传得很远，很远……

(有删改)

[注]魏巍在1987年创作的长篇小说《地球的红飘带》，以红军长征为题材，全景式地展现了这一人类历史上的伟大壮举，被誉为“一部用生命写就的英雄史诗”

6. 下列对本文相关内容的理解，不正确的一项是(3分)

- A. 本文开篇点明时间，主人公铁锤救助神炮手、舍粮救小鬼、陷入沼泽三件事都集中在过草地的第五天。
- B. 神炮手不愿被抬行、落泪交代后事，既写出他病情危重，也表现出红军战士不拖累战友的无私品格。
- C. “小鬼”年纪尚小、米袋空空、饿昏却谎称“我有”，既反映长征的残酷，也体现出他的自尊与坚韧。
- D. 结尾处写旷野出现了火把，是小李带人来救助铁锤，“叫喊”“扑”体现了小李的急切，铁锤最终获救。

7. 下列对本文艺术特色的理解与鉴赏，不正确的一项是(3分)

- A. 本文中的环境描写渲染了故事氛围，烘托人物，推动情节发展，与《林教头风雪山神庙》中的“雪”作用相同。
- B. 本文和《复活》都运用动作、语言、神态、心理等描写刻画人物，让细节说话，使作品具有艺术感染力。
- C. 本文语言风格与《荷花淀》相似，笔触自然真实，在含蓄克制中饱含真挚情感，人物对话质朴鲜活。
- D. 本文与《老人与海》都采用第三人称叙述视角，叙述较为自由，不局限于人物的见闻，易于深入展现人物的心理活动。

8. 请根据文中相关信息，为本文划横线处补写恰当文字(不超过12个字)，并简要说明补写依据。(4分)

9. 马克思主义文艺理论指出，典型人物是“鲜明独特的个性”与“深刻普遍的共性”的有机统一。同时必须在“典型环境”中真实再现，以揭示社会生活的本质与历史规律。请据此简要分析本小说中的人物“铁锤”的典型性。(6分)

(三) 阅读Ⅲ(本题共5小题，22分)

阅读下面的文言文，完成10~14题。

材料一：

自五帝三代相承而不放攻，至秦有天下，始皇帝以诈力而并诸侯，自以为智术之有

余，而禹、汤、文、武之不知出此也。于是废诸侯、破井田，凡所以治天下者，一切出于使利，而不耻于无礼，决坏圣人之藩墙，而以利器明示天下。故自秦以来天下惟知所以求生避死之具而以礼者为无用赘疣之物何者其惑以为生之无事乎礼也。苟生之无事乎礼，则凡可以得生者无所不为矣。呜呼！此秦之祸，所以至今而未息与！

（节选自苏轼《秦始皇帝论》）

材料二：

有问于扬子曰：“孟子有言，不仁而得天下者，未之有也。秦以不仁而得天下矣，孟子之言其不验乎？”曰：秦自孝公用商鞅富强之术，而关中之力雄。自惠文用张仪馮横之谋，而诸侯之势弱；自昭襄用范雎运交诘攻之策，而规取天下之计得；至李斯兼并之说用，天下皆秦矣。然为臣者，功成而身丧；为君者，业成而国亡。其强也，斯所以为弱；其智也，斯所以为愚。呜呼，悲夫！秦自始皇二十六年庚辰，六王初毕，四海始一。雄图既溢，武力未毕。方架寇以为梁，巡海右以送日，俄而祖龙魂断于沙丘，鲍鱼腥闻乎四极矣。胡亥越十七兄而篡立，方欲拔耳目、穷心志，而阎乐之戈已及于望夷矣。子婴讨戮方平，肉未及下咽，酒未及濡唇，亲朋未及尽相劳，而赤帝真人已翔乎滹上矣。计始皇之余分罔位，仅十二年，胡亥仅二年，子婴仅四十六日，不啻石火之一燄，电光之一瞥，吹剑之一快，左螭之一战，南槐之一梦也！须臾之在亿千，稊米之于大块，实似之，是虽得犹不得也。孔子曰：“虽得之，必失之。”秦之谓矣。以孟子之言，合孔子之言观之，圣贤之论，卓乎不可诬，何尝不验乎哉！善乎。苏子由之言曰：天厌丧乱，假手于秦；秦亦淫虐，无以受之。于是不书乘隙，纳妾于楚以乱后，六国未亡而嬴氏先亡矣。及至二世，戮诸公子殆尽，而后授首刘项。老子曰：“天网恢恢，疏而不漏。”不观其微，孰知其故哉！以此推之，秦初未始得也。

（节选自[明]杨慎《拟过秦》）

材料三：

孔子之谓集大成，賈生其弗信矣乎？不然，“仲尼墨翟之賢”六字，胡为乎未哉？如墨翟者，孟子辟之不遺余力，賈生宜困之熟矣，乃以孔子与之伍，何其病狂喪心也。且賈生而愚人也則可，賈生为汉代第一文人，亦可为痛哭流长太息矣！

（[清]葛梦龙《读〈过秦论〉》）

10. 材料一画波浪线的部分有三处需要断句，请用铅笔将答题卡上相应位置的答案标号涂黑，每涂对一处给1分，涂黑超过三处不给分。（3分）

故自秦以来天下惟知所以求生避死之具而以礼者为无用赘疣之物何者

11. 下列对材料中加点的词语及相关内容的解说，不正确的一项是（3分）

A. 未之有也，“之”作“有”的前置宾语，与《石钟山记》“古之人不余欺也”的结构相同。

B. 所以，“……的原因”与《师说》“师者所以传道受业解惑也”的“所以”意义、用法相同。

C. 殆，几乎，差不多，与《项脊轩志》“轩凡四遭火，得不焚，殆有神护者”的“殆”意义不同。

D. 辟，驳斥，与《答司马谏议书》“辟邪说，难壬人，不为拒谏”的“辟”读音、意义都相同。

12. 下列对材料有关内容的概述，不正确的一项是（3分）

- A. 秦统一天下后，始皇帝废除分封诸侯的制度，并推行以“便利”为原则的治理方略，不再以古代圣王的礼治传统为准则。
- B. 秦因自惠文王起用张仪施行连横之谋，自昭襄王采用范雎远交近攻之策，其削弱诸侯、图取天下的计划得以逐步实现。
- C. 秦朝国祚极为短促，自始皇称帝至子婴败亡，其统治不过十余年，杨慎以石火、电光、南柯梦等比喻感慨其瞬息幻灭。
- D. 集大成者孔子具有墨翟的贤能，而贾谊却不信奉他；葛梦龙认为身为汉代第一文人的贾谊竟犯此谬误，令人扼腕叹息。

13. 把材料中画横线的句子翻译成现代汉语。（8分）

（1）天氏丧乱，假手于秦；秦亦淫虐，无以受之。（4分）

（2）贾生宜闻之熟矣，乃以孔子与之伍，何其病狂丧心也。（4分）

14. 结合材料一与材料二，简要分析苏轼与杨慎对“秦之得天下”理解有何不同，并简述两篇史论主旨的相同之处。（5分）

（四）阅读IV（本题共2小题，9分）

阅读下面两首宋代诗歌，完成15~16题。（9分）

别梅

陆游

竹篱数掩傍鱼矶，万点梅花掠地飞。
正喜巡檐索笑，已悲临水送将归。
影横月处愁空地，子满枝时事更非。
自古情钟在吾辈，尊前莫怪泪沾衣。

最高楼

客有败棋者，代赋梅

辛弃疾

花知否，花一似何郎^①，又似沈东阳^②。瘦枝棱地天然白，冷清清地许多香。笑东君，还又向，北枝忙。

著一阵、霎时间底雪，更一个、缺些儿底^③月。山下路，水边墙。风流怕有人知处，影儿守定竹旁厢。且饶他，桃李趁，少年场。

〔注〕①何郎：指三国时魏人何晏，据《世说新语·容止》载，他面孔白而美。②沈东阳：南朝梁诗人沈约，曾为东阳太守，以瘦弱著称。③些儿：一点儿。底：同“的”。

15. 下列对这两首古代诗歌作品的理解和赏析，不正确的一项是（3分）

- A. 陆诗颌联“喜”“悲”对举，辛词“瘦枝棱”“冷清清”叠用，情感均直白外露。
- B. 陆诗首联“竹篱”“鱼矶”点明梅花生长环境，“掠地飞”生动写出梅花飞舞之态。
- C. 辛词多用“底”“些儿”等口语词，句式长短错落，带有散曲般俚俗活泼的风格。
- D. 陆诗“莫怪泪沾衣”直抒胸臆，辛词“且饶他，桃李趁”委婉调侃，收束方式不同。

16. 陆游笔下的梅花与辛弃疾笔下的梅花在形象上有何不同？作者借梅花抒发的情感有何不同？请结合诗作加以分析。（6分）

（五）名篇名句默写（本题共1小题，6分）

17. 补写出下列句子中的空缺部分。

（1）老师在临别赠言中叮嘱：“处世要勤勉务实、言语谨慎，并且多向品德高尚的人请教，做到《〈论语〉十二章》中说的_____。”

（2）在地理课堂上，老师讲解洞庭湖以其浩渺的水面深刻影响区域地理格局时，引用了杜甫《登岳阳楼》中“_____，_____”一联，来形容其波澜之壮阔，似乎足以分野广域、托举苍穹，具有吞吐万象的伟力。

（3）校刊“诗词鉴赏”栏目征集稿件，本期主题是“赏析上下句中数字对举、相互映衬的古诗句”小航投稿时推荐了“_____”。

二、语言文字运用（18分）

阅读下面的文字，完成18~22题

文章的思想内容靠头脑指挥，而语言的运用则类似肌肉记忆，当你的笔在纸上滑行时，那字句是自动流出来的。如场上的运动员，攻防策略要动脑子，而a的一刹那则靠肌肉记忆。

我永远记得，中学语文课上老师讲过一个典故，说韩愈每为文时都要找出司马迁的一篇文章重读一遍，要借一口“气”。可见文章也是有基因的，可“遗传”。文学创作涉及语言的发展、积累。前人在文章中创造出经典的句子，我们在阅读时会吸收贮存，写作时，与它们有关的新句就会b地跃到纸上。这种奥妙，只有写作者才能说清。

在我看来，语言的“肌肉记忆”可以分为深、浅两个层次。浅层的是形式上的句式记忆。有各种句子形式，三字句、四字句、五七言古诗句、词体长短句，以及古文或白话文中的句子，等等。有的句型已经定格为“公式”，常被后人模仿。如诸葛亮的“受任于败军之际，奉命于危难之间”，蒋捷的“红了樱桃，绿了芭蕉”等。①深层的要复杂一点，是由于意境勾起的句意记忆。②根据作者脑子里一点幽远的记忆创作出当下的一个新句。③原句与新句之间并无形式上的相似，④却有语意的传承与关联。正如我们听歌时，突然觉得有几处旋律耳熟，那是作曲者吸收了别的曲子的元素。

不管是句式还是句意，这种记忆大多来自读过的经典作品，c这些表达本身近乎完美，流传甚广，读者很容易接受。由此创作出的新句，让人有一种d或他乡遇故知之感。

在几十年的写作生涯中，我的许多文句便源于这种“肌肉记忆”

句式上的“肌肉记忆”是借来一个框，把新内容往里装。大约在初中时，我读到了元曲大家关汉卿的名句：“我是个蒸不烂、煮不熟、捶不扁、炒不爆、响当当一拉铜豌豆。”以后凡要表达激烈一点的语气，我就会想起这种句式。如在《把栏杆拍遍》中写辛弃疾的悲愤：“……但是南渡后他被迫脱离战场，再无用武之地。像屈原那样仰问苍天，像共工那样怒撞不周，他临江水，望长安，登危楼，拍栏杆，只能热泪横流。”

正如我们每天坚持锻炼才能维持肌肉量，语言的“肌肉记忆”也要靠长期的多读多背，多

听多记，如蜂采蜜，聚沙成塔。读时要时刻准备接收的头脑，目光一扫，好句、名句便收心底。写时随时接通“肌肉记忆”。旧句与新景就擦出火花。

18. 分别在文中横线a、b、c、d处填入的词语，最恰当的一项是（3分）

- A. 反映 络绎不绝 由于 推陈出新
- B. 反应 不约而同 由于 别开生面
- C. 反应 不假思索 因为 曲径通幽
- D. 反映 源源不断 因为 锦上添花

19. 文中第三段画波浪线的句子有两处表述不当，请指出其序号并作修改，使语言准确流畅，逻辑严密。可少量增删词语，不得改变原意。（4分）

20. 请从句式特点的角度赏析文中画横线部分的句子。（4分）

21. 文中末段“如蜂采蜜，聚沙成塔”两句运用比喻的修辞手法，请简要分析其表达效果。（3分）

22. 文中提到，有的经典句型因表达精妙而“已经定格为‘公式’，常被后人模仿”。请仿照下面《赤壁赋》中例句的句式与神韵，以“乡愁”为话题写一个句子，要求不得出现例句中的名词，不超过30字。（4分）

例句：惟江上之清风，与山间之明月，耳得之而为声，目遇之而成色。

三、写作（60分）

23. 阅读下面的材料，根据要求写作。（60分）

2026年初，国产人工智能模型Seedance 2.0问世，可凭指令快速生成逼真视频，展现了技术的便捷和无限魅力。面对这项强大的技术，有人为创作门槛的降低而欢欣——普通人也能用镜头讲述自己的故事；有人为“眼见为实”的崩塌而忧心——当视频可以随意伪造，真相将何以证实？也有人为了国产技术的突围而庆幸——在人工智能的全球赛道上，中国正从追随者变为引领者，为世界提供着普惠性的技术可能。

以上不同声音，引发了你怎样的联想与思考？请写一篇文章。

要求：选准角度，确定立意，明确文体，自拟标题；不要套作，不得抄袭；不得泄露个人信息；不少于800字。

宁德市2026届高中毕业班五月份质量检测

语文参考答案和评分细则

一、阅读（72分）

（一）阅读I（本题共5小题，19分）

1. 【参考答案】D

2. 【参考答案】D

【参考答案】甲：“陡下俯”或“越往‘越陡’”或“陡下而缓”“越往上越增加”

3. 扶头木（4分）

【评分标准】（1）“扶头木”（2分）（2）“是扶头木”（2分）

【参考答案】（1）置身于第①段与第②段之间（1分）（2）甲段，第②段以“总的说起来”引起，先对甲文第①至③自然段所讲曲线结构技术（飞檐与举架法）的总论，④指出空椽曲线合于结构原理，兼具美观实用（1分）（3）同时引出下文第②段的“实用之功效”的论证解说，交待“乙文衔接逻辑”（1分）

【评分标准】（1）“置身于”（1分）（2）“甲段”（1分）（3）“衔接逻辑”（1分）

【参考答案】（1）材料一认为“飞檐之美贵在‘结构法所促成’的自然合理，或‘简单自然’设计时已避免过当和极端的偏侧”（2分）（2）在设计方案中，过于夸张的“飞檐翘角”将本来自然合理的结构变成“取巧与复杂”（1分）（3）同时外表也显得“轻盈”（2分）（4）上述“轻重与自然”（1分）（5）建议适当减弱飞檐的仰翻曲度，或“翘曲度”（1分）（6）构建一个脱离结构功能的“秀巧浪漫”的表演，使其在满足实用功能的前提下保持结构上的庄重恰当，符合美的最真原则（2分）

【评分标准】（1）“认为”（1分）（2）“轻盈”（1分）（3）“秀巧浪漫”（1分）（4）“符合美的最真原则”（1分）

（2）“飞檐之美贵在‘结构法所促成’的自然合理，或‘简单自然’设计时已避免过当和极端的偏侧”（1分）（3）“过于夸张的‘飞檐翘角’将本来自然合理的结构变成‘取巧与复杂’”（1分）

（4）“同时外表也显得‘轻盈’”（1分）（5）“上述‘轻重与自然’”（1分）

（6）“建议适当减弱飞檐的仰翻曲度，或‘翘曲度’”（1分）（7）“构建一个脱离结构功能的‘秀巧浪漫’的表演，使其在满足实用功能的前提下保持结构上的庄重恰当，符合美的最真原则”（1分）

阅读II（本题共4小题，16分）

阅读下面的文字，完成第6-9小题

6. 【参考答案】D

【参考答案】D

7. 【参考答案】（1）“一个戴着红星车帽的头”（2分）（2）两个得分点：写出头或头部的任何部位都可得1分；戴着红星车帽得1分

（3）依据“小”“是”是根据原文“本出……朝霞”（1分）

（4）“戴着红星车帽”是根据原文铁锤“扶头上的红星车帽”“戴着红星车帽的队员”的细节；“红星车帽”是“车”理想和精神的象征；铁锤在牺牲时戴着红星车帽彰显了人物形象，突出小说的主题（总分1分）（5）“得到任意1点即可得1分”

4. 【参考答案】①铁铮铮的集体言行展现“鲜明独特的个性”②乐于助人但有原则，面对敌情有战友，危急时刻挺身而出救济③④考虑自己是否有粮食可吃，加强防御但有恐惧，危难时刻坚守阵地⑤（在死亡面前时）也有恐惧

⑤铁铮铮的个体形象身上凝聚了千万无名革命英雄的共同“或铁铮铮的个体形象象征着不畏艰险的精神的核心内涵”⑥他的个体遭遇，是长征中无数“一不怕苦，二不怕死”的共同处境⑦他的互助与牺牲精神中体现“⑧以任务共有的团结友爱”⑨无私本能的集体主义精神

⑩“草地”为革命环境更有利于塑造人物形象⑪在恶劣的自然环境⑫恶劣交迫的队伍环境中全赖更团结⑬无私与友爱的精神⑭在绝境中的选择与牺牲，体现⑮对信念的坚持⑯革命斗争胜利的历史必然性

每点2分，①②③④⑤⑥⑦⑧⑨⑩⑪⑫⑬⑭⑮⑯每点1分，其中分折题答到其中1点即可得1分。

三) 阅读III 本题共5小题，12分

9. 【参考答案】(12)

【参考答案】(1)

【参考答案】(2)

【参考答案】“夫信忠战攻，皆借助秦朝之力，果乎定天下。”然而，秦朝也极或时中“攻取”之势，更有“存亡”或“存亡”之受天“或早有天” (1分)

【评分参考】

“夫信忠战攻”或“皆借助秦朝之力”或“果乎定天下”或“然而，秦朝也极或时中”或“攻取”或“存亡”或“存亡”或“受天”或“早有天” (1分)

【参考答案】

“夫信忠战攻”或“皆借助秦朝之力”或“果乎定天下”或“然而，秦朝也极或时中”或“攻取”或“存亡”或“存亡”或“受天”或“早有天” (1分)

【评分参考】

“夫信忠战攻”或“皆借助秦朝之力”或“果乎定天下”或“然而，秦朝也极或时中”或“攻取”或“存亡”或“存亡”或“受天”或“早有天” (1分)

【参考答案】

“夫信忠战攻”或“皆借助秦朝之力”或“果乎定天下”或“然而，秦朝也极或时中”或“攻取”或“存亡”或“存亡”或“受天”或“早有天” (1分)

【评分参考】

“夫信忠战攻”或“皆借助秦朝之力”或“果乎定天下”或“然而，秦朝也极或时中”或“攻取”或“存亡”或“存亡”或“受天”或“早有天” (1分)

材料
“夫信忠战攻”或“皆借助秦朝之力”或“果乎定天下”或“然而，秦朝也极或时中”或“攻取”或“存亡”或“存亡”或“受天”或“早有天” (1分)

材料
“夫信忠战攻”或“皆借助秦朝之力”或“果乎定天下”或“然而，秦朝也极或时中”或“攻取”或“存亡”或“存亡”或“受天”或“早有天” (1分)

20. 【参考答案】

句式特点：①整散结合（1分） ②长短结合（1分） ③前两句以“俊……”形成对举，或“对称”“对偶” ④同四个“了”字句构成排比，节奏急迫，动作层次（1分） ⑤结尾以散句收束，语气沉缓（1分） ⑥不同句式交替，形成语势推进，逐化情感表达，增强感染力（1分）

【评分参考】满分4分，每点1分。以上5点任答4点即可得满分。其中，“对举”或“对称”“对偶”和“排比”未同时答到，不可得1分。

【参考答案】①以“啄果声”比喻诗，“眼肉记忆”象征《兰兰诗》中主动积累、汲取精华（1分） ②物“呈汝成环”比喻诗“眼肉记忆”象征之精华，积少成多，与能量分子成正比（1分） ③两个比喻连用，发现理逻辑清晰，生动形象，通俗易懂（1分）

【评分参考】①“啄果声”“眼肉记忆”各1分。②③各1分。指出“物”“物”的表喻义，各1分。

21. 【答案示例】

惟端里之炊烟，与故园之鹦鹉，远隔之而为愁绿，帝斯之而成乌。

惟庭前之老柏，与高碑之秋菊，东垂之而为泪，冲迥之而成愁。

惟宰父之家书，一杯中之淡酒，手抚之而为盼，一思之而成伤。

【评分参考】①“端里”“故园”“高碑”“宰父”各1分。②“炊烟”“鹦鹉”“老柏”“秋菊”“家书”“淡酒”各1分。③“愁绿”“成乌”“泪”“成愁”“盼”“成伤”各1分。

写作 60分

【题目】

材料

“种子”与“理想” Seedling 2.0 “种子”与“理想”，是“理想”与“种子”的辩证统一。种子是理想的载体，理想是种子的灵魂。种子是理想的载体，理想是种子的灵魂。种子是理想的载体，理想是种子的灵魂。

“种子”与“理想” “种子”与“理想”，是“理想”与“种子”的辩证统一。种子是理想的载体，理想是种子的灵魂。种子是理想的载体，理想是种子的灵魂。

“种子”与“理想” “种子”与“理想”，是“理想”与“种子”的辩证统一。种子是理想的载体，理想是种子的灵魂。种子是理想的载体，理想是种子的灵魂。

“种子”与“理想” “种子”与“理想”，是“理想”与“种子”的辩证统一。种子是理想的载体，理想是种子的灵魂。种子是理想的载体，理想是种子的灵魂。

“种子”与“理想” “种子”与“理想”，是“理想”与“种子”的辩证统一。种子是理想的载体，理想是种子的灵魂。种子是理想的载体，理想是种子的灵魂。

“种子”与“理想” “种子”与“理想”，是“理想”与“种子”的辩证统一。种子是理想的载体，理想是种子的灵魂。种子是理想的载体，理想是种子的灵魂。

“种子”与“理想” “种子”与“理想”，是“理想”与“种子”的辩证统一。种子是理想的载体，理想是种子的灵魂。种子是理想的载体，理想是种子的灵魂。

“种子”与“理想” “种子”与“理想”，是“理想”与“种子”的辩证统一。种子是理想的载体，理想是种子的灵魂。种子是理想的载体，理想是种子的灵魂。

“种子”与“理想” “种子”与“理想”，是“理想”与“种子”的辩证统一。种子是理想的载体，理想是种子的灵魂。种子是理想的载体，理想是种子的灵魂。

